

X8



627 - 631 VT-DRIVE



McCORMICK **DIGITAL SOLUTIONS,** EL FUTURO EN EL CAMPO

La innovación tecnológica mejora las condiciones de trabajo, aumenta la productividad y favorece el medio ambiente. Siguiendo esta filosofía, el Grupo Argo Tractors ha preparado sus tractores para las tecnologías digitales y telemáticas más punteras con el objetivo de permitirle gestionar a distancia su flota y su empresa agrícola de forma más eficiente, desde cualquier lugar. McCormick Digital Solutions le ofrece un conjunto de funcionalidades avanzadas:

- › **Telemetría y Telediagnóstico:** gracias al sistema Fleet & Remote Diagnostics Management, la telemetría supervisa la flota analizando los datos de trabajo y el telediagnóstico monitorea y controla en remoto todos los parámetros del tractor.
 - › **Precision Farming:** el sistema de guiado por satélite Precision Steering Management aumenta la precisión y la eficiencia del trabajo; el sistema ISOBUS permite una gestión perfecta de los aperos compatibles que hayan obtenido la certificación AEF.
 - › **Farm Management:** McCormick Farm gestiona los mapas de prescripción y facilita la administración de la empresa agrícola.
 - › **Servicios Digitales:** la app My McCormick proporciona un fácil acceso al mundo McCormick.
 - › **Cloud Data:** la plataforma cloud Agrirouter permite la comunicación integrada entre todos los servicios.
- Con McCormick Digital Solutions tendrá mejores prestaciones, más eficiencia y más rentabilidad, al tiempo que podrá contar con más sencillez, más seguridad y mayor confort.



McCORMICK X8, TECNOLOGÍA A LA ENÉSIMA POTENCIA

Innovación tecnológica, búsqueda continua de la calidad, sostenibilidad y atención a las necesidades de los agricultores son los valores que guían nuestro trabajo diario y que han marcado la historia del Grupo Argo Tractors desde su fundación. El compromiso constante con la investigación y el desarrollo nos ha permitido crear el nuevo McCormick **X8**, un tractor destinado a las grandes explotaciones agrícolas y a los contratistas más exigentes. El **X8** marca la pauta en su segmento en términos de TECNOLOGÍA, POTENCIA, FIABILIDAD y CONFORT.

La nueva cabina Clever Cab del **X8** se distingue por un diseño moderno y agresivo que no pasa desapercibido. El habitáculo más espacioso, los acabados de alta gama de tipo automovilístico, los mandos ergonómicos y los instrumentos intuitivos están pensados para ofrecer una comodidad de trabajo sin igual. Entre sus puntos fuertes destacan:

- ▶ Asiento giratorio con suspensión neumática, calefactado y ventilado. Reposacabezas ajustable para una mejor visibilidad. Reposabrazos solidario al asiento para una comodidad de trabajo óptima.
- ▶ Dirección de control electrónico para un mayor confort y productividad.
- ▶ Aislamiento acústico de alta eficiencia: solo 68 dB.
- ▶ Pantalla táctil de 12”.

- ▶ Potente radio Alpine DAB+ con Android Auto, Apple CarPlay, Bluetooth, micrófono integrado, puertos USB.
- ▶ Mayor visibilidad: +14% de superficie acristalada.
- ▶ Limpiaparabrisas con ángulo de barrido de 210°.
- ▶ Retrovisores de gran tamaño.
- ▶ 20 faros de trabajo Full LED totalmente rediseñados, montados en alto y orientables, para una visibilidad máxima durante el trabajo con aperos frontales.

El **X8** cuenta con un nuevo motor FPT NEF 67 Stage V que proporciona hasta 313 CV de potencia. El motor está montado en un robusto chasis de fundición con amortiguadores de caucho que desplaza el centro de gravedad del tractor hacia delante logrando así una distribución del peso óptima: 59% en la parte delantera y 41% en la parte trasera. Esta solución permite no solo reducir las vibraciones, sino también transmitir toda la potencia al suelo. El **X8** equipa la innovadora transmisión variable continua VT-Drive de cuatro etapas. El circuito hidráulico proporciona un caudal máximo de 212 l/min y alimenta hasta 11 distribuidores electrohidráulicos con un caudal total de 160 l/min.

Elegir McCormick es elegir un socio de confianza capaz de ofrecer tecnología, potencia y fiabilidad sin compromisos.

PUNTOS FUERTES

Cabina

- › Nueva cabina Clever Cab: estructura de 4 postes y suspensión semiactiva.
- › Nueva configuración del habitáculo: más espacio en todas las direcciones y máxima ergonomía.
- › Asiento giratorio con nueva suspensión neumática dinámica activa, calefactado y ventilado.
- › Reposacabezas ajustable y reposabrazos solidario al asiento para la máxima comodidad de trabajo.
- › Pantalla táctil Data Screen Manager de 12".
- › Climatizador automático.
- › 20 faros de trabajo Full LED orientables para una visibilidad total de 360°.
- › Trampilla de techo transparente con cristal tintado para una visibilidad y durabilidad óptimas.

Motor

- › Turbocompresor de geometría variable con control electrónico eVGT.
- › Sistema de postratamiento HI-eSCR2 para cumplir con la norma de emisiones Stage V.

- › Motor montado en chasis de fundición para reducir las vibraciones y aumentar la tracción.
- › Depósito de carburante de 550 l, depósito de AdBlue de 70 l.
- › Radiadores separables para un mantenimiento sencillo y rápido.

Transmisión

- › Transmisión variable continua VT-Drive de 4 etapas.
- › Cuatro gamas de velocidad programables por el usuario.
- › Mandos del cambio agrupados en el joystick proporcional EasyPilot.
- › Velocidad: hasta 50 km/h a 1580 rpm.
- › Menor consumo de carburante y menores gastos de explotación.

Ejes

- › Eje delantero suspendido de control electrónico con frenos multidisco húmedos.
- › Eje trasero con frenos multidisco húmedos con pistones anulares.

- › Gestión automática de la doble tracción y del bloqueo de diferenciales.
- › Bloqueo total del diferencial para conseguir una tracción máxima.
- › Neumáticos hasta el tamaño 900/60R42 (Ø 2,15 m).

Sistema hidráulico

- › Circuito hidráulico de centro cerrado con bomba de caudal variable de hasta 212 l/min.
- › Toma de fuerza trasera de control electrónico con 3 velocidades.
- › Elevador trasero de control electrónico con capacidad de elevación de hasta 12000 kg.

Tecnología a bordo

- › ISOBUS y Precision Steering Management para un trabajo más eficiente y productivo.
- › Fleet & Remote Diagnostics Management y Farm Management para una gestión eficiente de la flota y de la explotación agrícola.

SISTEMA HIDRÁULICO

Configurabilidad - Productividad
página 38

MOTOR

Potencia - Eficiencia - Sostenibilidad
página 22

DIGITAL SOLUTIONS

Flota - Diagnóstico - Farm Management
página 44

CABINA

Visibilidad - Habitabilidad
Innovación
página 8

TECNOLOGÍA A BORDO

PSM - ISOBUS - EazySteer - EazyGrip
página 46



TRACCIÓN

Fuerza - Comodidad - Seguridad
página 34

TRANSMISIÓN

Reactividad - Versatilidad
página 28



EN LA CABINA **CLEVER CAB** TRABAJA CON **TOTAL COMODIDAD**

Llega al final del día menos cansado.

El motor está montado en un chasis con amortiguadores de caucho que absorben los impactos y las vibraciones ocasionados por las irregularidades del terreno. La cabina tiene una plataforma plana y equipa un sistema de suspensión semiactiva con tres diferentes niveles de amortiguación. El asiento giratorio climatizado cuenta con una suspensión neumática, un reposacabezas ajustable y un reposabrazos solidario al asiento que proporcionan una comodidad de conducción inigualable. El sistema de climatización automática asegura una distribución uniforme del aire de 360 grados para un confort de trabajo óptimo.

Desde la cabina Clever Cab lo controla todo.

La nueva cabina de cuatro postes es aún más espaciosa y proporciona una visibilidad panorámica excepcional gracias a un 14% más de superficie acristalada. Los mandos, dispuestos según criterios antropométricos, son intuitivos y servoasistidos y la pantalla táctil de 12" funciona de manera similar a una tableta. La cabina cuenta con 20 faros de trabajo Full LED orientables que proporcionan una excelente iluminación de 360 grados. Los guardabarros redondeados y rebajados aumentan la visibilidad lateral y hasta dos cámaras de visión trasera mejoran la seguridad operativa permitiendo supervisar el progreso del trabajo y facilitando el enganche y desenganche de los aperos.

Digital Solutions: mejorar las prestaciones nunca ha sido tan fácil.

McCormick Digital Solutions ofrece un conjunto de funcionalidades avanzadas para ayudarle a gestionar a distancia su empresa y su flota de tractores de forma más eficiente: el sistema Fleet & Remote Diagnostics Management supervisa la flota analizando los datos de trabajo de cada vehículo y controla en remoto los parámetros del tractor; McCormick Farm gestiona los mapas de prescripción y facilita la administración de la empresa agrícola. Digital Solutions es sinónimo de eficiencia: tendrá mejores prestaciones y más rentabilidad, al tiempo que podrá contar con más sencillez, más seguridad y mayor comodidad.



PUNTOS FUERTES

- › Clever Cab: diseño atrevido, estructura de 4 postes, +14% de superficie acristalada.
- › Suspensión de cabina semiactiva de control electrohidráulico.
- › Techo con estructura de protección FOPS contra la caída de objetos.
- › Escalera de acceso a la cabina integrada en el depósito de carburante, dotada de 4 peldaños anchos y bien espaciados.
- › Habitáculo más amplio y máxima ergonomía.
- › Acabado de tipo automovilístico con materiales suaves al tacto.
- › Varios compartimentos portaobjetos.
- › Salpicadero y volante ajustables eléctricamente en inclinación y profundidad.
- › Asiento con suspensión neumática, giratorio y climatizado. Reposacabezas ajustable y reposabrazos solidario al asiento para facilitar el trabajo.
- › Asiento de acompañante cómodo y abatible para facilitar el acceso.
- › Reposabrazos multifunción con joystick ergonómico y controles integrados.
- › Pantalla táctil DSM de 12" con nuevas funciones.
- › Potente radio Alpine DAB+ con MP3, Bluetooth, Android Auto, Apple CarPlay y micrófono.
- › 4 altavoces Alpine de alta gama de 200 W RMS.
- › Perfecta climatización gracias a una distribución uniforme del aire en todo el habitáculo.
- › Techo transparente practicable con cortina parasol integrada.
- › Limpiaparabrisas central con ángulo de barrido de 210° para cubrir un área muy amplia.
- › Luneta trasera térmica tintada con apertura de hasta 75°.
- › Retrovisores de gran tamaño calefactados con espejos gran angular.
- › Sistema anticontaminación integrado en el poste de la cabina para garantizar la máxima visibilidad.
- › 20 faros de trabajo Full LED de última generación sobre la cabina, el capó y los guardabarros.



CLEVER CAB: SU NUEVA OFICINA EN PRIMERA CLASE

La nueva cabina **Clever Cab** le da la bienvenida a bordo. Atractiva, espaciosa, silenciosa y eficiente, la **Clever Cab** brinda un entorno de trabajo confortable donde cada detalle está cuidado con pasión para ofrecerle prestaciones excepcionales.

Diseño

El **X8** combina potencia y estilo en un diseño distintivo y agresivo que destaca por sus líneas tensas y dinámicas. Un diseño moderno y funcional que se expresa en la línea inclinada del capó con bordes redondeados para mejorar aún más la visibilidad. Gracias al extremo cuidado de cada detalle, el **X8** proporciona una experiencia de conducción emocionante que le hará sentir orgulloso de conducir semejante vehículo.



ACABADOS
DE ALTA CALIDAD
DE TIPO AUTOMÓVIL

ASIENTO GIRATORIO
CALEFACTADO
Y VENTILADO

VOLANTE Y
SALPICADERO
AJUSTABLES
ELECTRÍCAMENTE

Visibilidad

- › Gracias a su estructura de 4 postes, a un 14% más de superficie acristalada y a su puerta anclada en el poste trasero, la innovadora cabina Clever Cab proporciona una visibilidad panorámica de 360°.
- › El limpiaparabrisas con ángulo de barrido de 210° y la luneta térmica trasera tintada, con apertura de hasta 75° y nuevas manillas más grandes y cómodas, aseguran una visibilidad óptima del área de trabajo.
- › Los nuevos retrovisores telescópicos de gran tamaño son calefactados y ajustables desde el asiento del conductor. Los espejos gran angular permiten una visión ampliada que reduce los ángulos muertos.

Confort

- › El sistema semiactivo de suspensión electrohidráulica de la cabina reduce las vibraciones y aumenta la estabilidad, incluso en terrenos difíciles.
- › El acceso a la cabina es fácil y seguro, gracias a unos peldaños anchos y bien espaciados, a las luces de cortesía integradas en los nuevos grupos ópticos y al asiento del pasajero abatible.
- › El espacio interior se ha ampliado en todas las direcciones, con 8 cm más para la cabeza y 12 cm más hacia atrás para el asiento, en beneficio de un mayor confort para los operadores de alta estatura.
- › Aislamiento acústico de primera clase: solo 68 dB de ruido. Este bajo nivel sonoro se debe al cuidadoso diseño de la cabina: el bastidor está fabricado mediante soldadura robotizada; el motor, la transmisión y el circuito hidráulico están aislados; las entradas de los cables están protegidas por un sistema de sellado avanzado que bloquea totalmente el ruido y el polvo.
- › El interior cuenta con acabados de alta calidad de

tipo automovilístico que utilizan materiales suaves al tacto y fáciles de limpiar.

- › El asiento de alcántara con plataforma giratoria, suspensión neumática dinámica y activa y ajuste automático de altura es calefactado y ventilado para garantizar el máximo confort de conducción en cualquier condición climática. El reposacabezas ajustable mejora la visión de la zona de trabajo, y el reposabrazos se mueve solidario al asiento para una comodidad de manejo óptima.
- › El volante y el salpicadero son ajustables eléctricamente en inclinación y profundidad para satisfacer todas las necesidades. El sistema de dirección controlado electrónicamente proporciona una facilidad de conducción que mejora la comodidad de trabajo y una precisión que aumenta la productividad.
- › El reposabrazos multifunción es ajustable para adaptarse ergonómicamente a cada operador.
- › La trampilla de techo practicable con cristal transparente tintado facilita el trabajo.



+8CM
CABINA
MÁS ALTA

+14%
MÁS SUPERFICIE
ACRISTALADA



-6°
ALTO
CONFORT
TÉRMICO

68dB
ELEVADO
AISLAMIENTO
ACÚSTICO

210°
LIMPIAPARABRISAS
DE AMPLIO
BARRIDO



Controles

- › El nuevo reposabrazos multifunción agrupa todos los mandos principales para un manejo cómodo e intuitivo del X8. Los demás mandos están colocados de forma lógica y ergonómica en la consola derecha.
- › El joystick EasyPilot tiene una empuñadura ergonómica y cuenta con funciones claras y configurables.
- › La gran pantalla táctil de 12" presenta una interfaz gráfica parecida a la de una tableta que permite configurar y manejar el tractor de forma sencilla e inmediata. Entre las nuevas funciones se encuentra la posibilidad de controlar 2 cámaras de visión trasera y de configurar y gestionar, a través del intuitivo menú MyHMF, todas las maniobras de cabecera, incluso con el vehículo parado. El nuevo soporte de monitor en aluminio permite reorganizar rápidamente las pantallas.

Accesorios

- › Los accesorios incluyen: compartimento refrigerado de 8,6 l, portabotellas, compartimento portaobjetos, tomas de 12 V para cargar dispositivos móviles y retrovisor interior.
- › Potente radio Alpine DAB+ de pantalla táctil con 4 altavoces Alpine de 200 vatios RMS, Android Auto y Apple CarPlay, Bluetooth, micrófono integrado, 2 puertos USB.

Climatización

- › El eficiente sistema de climatización automática y las 9 boquillas de ventilación estratégicamente ubicadas para permitir una distribución homogénea del aire en todo el habitáculo crean un entorno de trabajo ideal sea cual sea el clima exterior.
- › La cabina del X8 está equipada con un acristalamiento innovador que utiliza el tratamiento Comfort Sky® desarrollado por Saint-Gobain; una tecnología que mejora la protección contra los rayos UV garantizando una excelente resistencia al aumento de temperatura en la cabina: hasta 6° menos que un vidrio común.

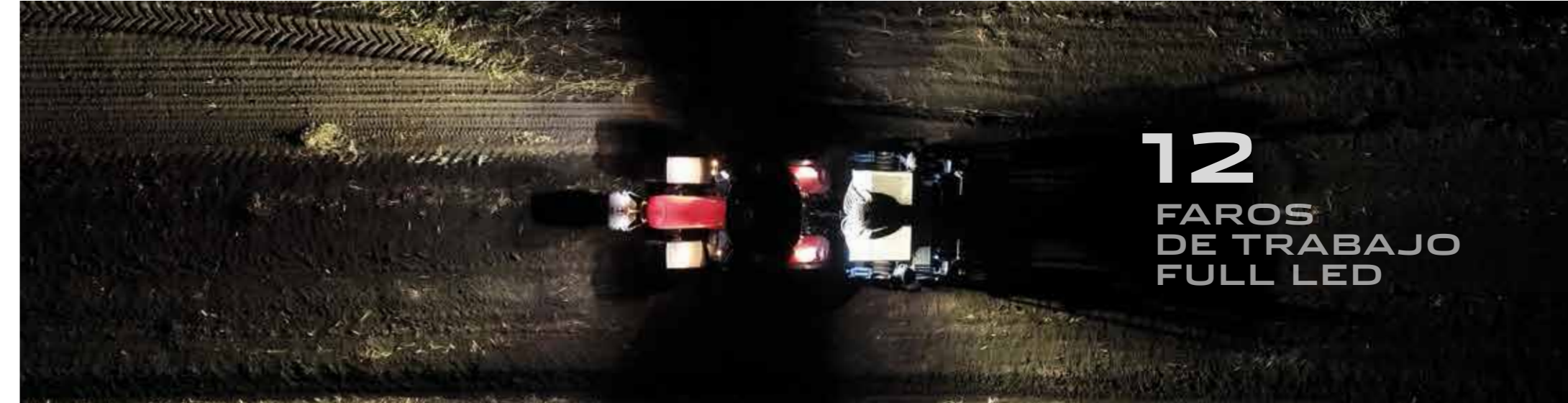

12
FAROS
DE TRABAJO
FULL LED

Iluminación

El X8 asegura una capacidad de iluminación óptima por la noche o en condiciones de escasa visibilidad: 20 faros de trabajo Full LED orientables de nuevo diseño y 4 faros de conducción Full LED iluminan toda el área de trabajo con una luz de alto contraste similar a la luz diurna. Colocadas en la parte trasera de la cabina, 2 luces de largo alcance señalizan los extremos de los aperos, incluso los de gran tamaño. Además, la función MyLights permite configurar 2 distintos conjuntos de faros; esta opción resulta útil cuando el tractor trabaja en paralelo a otra máquina, por ejemplo, durante las actividades de trilla.





CLEVER CAB: UNA NUEVA GEOMETRÍA DEL ESPACIO

Con la nueva cabina Clever Cab, el espacio se ha ampliado. El diseño inteligente del bastidor de 4 postes ha permitido aumentar la superficie acristalada en un 14% para que el operador tenga una visión completa de toda el área de trabajo y de los aperos. El espacio interior también ha aumentado, especialmente en el área alrededor del torso y de la cabeza del operador, con 8 cm más en altura. El recorrido del asiento se ha aumentado en 12 cm hacia atrás. Todos los compartimentos portaobjetos se han integrado en el reposabrazos para que no interfieran en el espacio de trabajo.

CAB SUSPENSION, EL SISTEMA DE SUSPENSIÓN DE LA CABINA

Para que el trabajo del operador sea menos pesado, McCormick ha desarrollado Cab Suspension, el nuevo sistema semiactivo de suspensión electrohidráulica de la cabina. El sistema absorbe los golpes y las vibraciones causados por las irregularidades del terreno y aumenta la estabilidad del tractor, mejorando el confort de trabajo.

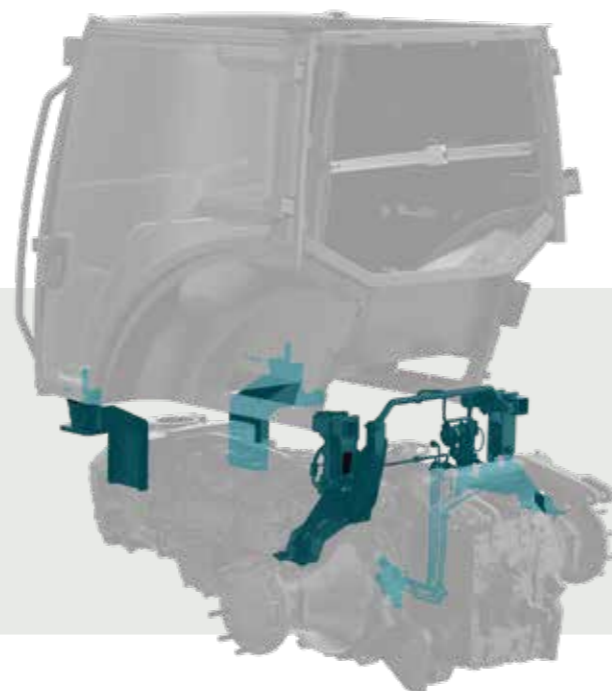

ACCESO CÓMODO Y SEGURO A LA CABINA

El acceso a la cabina es cómodo y seguro, gracias a los peldaños amplios y bien espaciados, a la puerta ancha y el asiento del acompañante abatible. Además, las luces de cortesía integradas en los nuevos grupos ópticos y el apagado retardado de los faros permiten subir y bajar del tractor por la noche con total seguridad.





Asiento del conductor: un confort sin igual

El conductor dispone de un asiento de estilo automotriz amplio y cómodo, tapizado de alcántara y equipado con suspensión neumática, ajuste automático de altura y sistema de calefacción y ventilación. Un sistema de filtros mantiene la superficie seca en todo momento para que el asiento resulte agradable en cualquier condición meteorológica. El reposacabezas ajustable permite una mejor visión del área de trabajo, y el reposabrazos se mueve solidario con el asiento para la máxima comodidad operativa. La amplia rotación del asiento, 30° a la derecha y 10° a la izquierda, facilita aún más el trabajo. El innovador asiento del acompañante proporciona más comodidad gracias a un respaldo más alto y a un asiento más ancho. El asiento se pliega fácilmente ocultándose en su compartimento para un acceso fácil y seguro a la cabina.

Reposabrazos multifunción: el brazo derecho de la eficiencia

El nuevo y ergonómico reposabrazos multifunción de McCormick, diseñado a partir de un cuidadoso estudio de las secuencias de trabajo, agrupa de forma lógica todos los mandos principales para un control intuitivo y cómodo del tractor. Los mandos menos utilizados están integrados en la consola derecha, que aloja también 2 tomas de 12 V y una toma ISOBUS. Las funciones controladas por botones pueden automatizarse y duplicarse en el joystick EasyPilot, para un trabajo a medida de cada operador.



Compartimentos portaobjetos cómodos y funcionales

Al igual que en la oficina, en la cabina Clever Cab objetos, teléfonos, alimentos, botellas y vasos pueden guardarse en cómodos compartimentos. Todos los compartimentos, algunos de los cuales pueden abrirse, están integrados en el reposabrazos para no obstaculizar el espacio de trabajo. El compartimento refrigerado tiene una capacidad de 8,6 l.

MYFUNCTIONS

El menú MyFunctions permite configurar y memorizar hasta 5 funciones diferentes a través de la pantalla táctil DSM, proporcionando al usuario un control personalizado del tractor y del apero. Además, todos los mandos integrados en el reposabrazos se han reubicado de forma más ergonómica para un mayor confort de manejo.

MYHMF

El menú MyHMF permite crear y modificar las secuencias de cabecera desde la pantalla táctil DSM, incluso con el tractor parado. Las secuencias creadas se pueden seleccionar y activar mediante 2 botones en el reposabrazos multifunción.

MYLIGHTS

El techo de la nueva cabina Clever Cab puede equiparse con 12 faros de trabajo Full LED orientables que garantizan una visibilidad óptima de 360° durante el trabajo nocturno. El menú MyLights permite configurar todos los faros de trabajo desde la pantalla DSM.

MYTRACTOR

El menú MyTractor permite guardar los ajustes de gestión del tractor, como por ejemplo MyFunctions y MyHMF, de forma que se puedan recuperar posteriormente sin necesidad de reconfigurar los menús.

MYUSER

La interfaz MyUser permite memorizar todos los ajustes de gestión del tractor – como menús, configuraciones o idioma – y vincularlos al perfil de cada operador para maximizar la versatilidad en las aplicaciones multiusuario.



CLIMATIZACIÓN AUTOMÁTICA PRÁCTICA Y EFICIENTE

El eficiente sistema de climatización automática, integrado en el techo de la cabina, permite elegir la temperatura ideal y, a través de 9 boquillas de ventilación estratégicamente ubicadas, distribuye el aire uniformemente en el habitáculo, creando un entorno de trabajo ideal en cualquier condición climática. El sistema ofrece varias ventajas: los mandos del climatizador están ubicados frente al conductor para facilitar los ajustes; el sistema está diseñado para atenuar el ruido del flujo de aire; los filtros están colocados estratégicamente para reducir al mínimo la suciedad y son fáciles de limpiar.



RADIO MULTIMEDIA DE 7" CON DAB+

La radio multimedia Alpine, con su pantalla táctil de alta resolución de 7", es un auténtico concentrado de innovación tecnológica:

- › **DAB+**: además de ofrecer un sonido excepcional y sin ruidos, el sistema DAB+ proporciona una selección mucho más amplia de estaciones comparado con la radio FM convencional, y permite seleccionar fácilmente los canales a partir de una lista alfabética o de géneros.
- › **Apps**: la radio ofrece varias apps con funciones avanzadas compatibles con Apple CarPlay o Android Auto, como por ejemplo la información de tráfico en tiempo real.
- › **Bluetooth**: permite utilizar el teléfono en modo manos libres mientras se trabaja y transmitir música a través de los altavoces de la cabina Clever Cab.
- › **Sonido**: el sistema de audio Alpine de alta gama con 4 altavoces de 200 W RMS ofrece un sonido potente, limpio y detallado en toda la gama de frecuencias, desde los graves profundos hasta los agudos altos.



MÁS DE **313 CABALLOS** PARA IMPULSAR SU EMPRESA

El X8 le da toda la potencia necesaria para arrastrar hasta 40 toneladas de peso.
El **X8** puede arrastrar hasta 40 toneladas de peso con total seguridad. Además, puede alcanzar los 50 km/h a un régimen de tan solo 1580 rpm, reduciendo así el consumo de carburante.

Disfruta de más tracción y ahorra hasta un 12% en carburante.

El nuevo motor FPT NEF 67 Stage V no necesita un filtro de partículas diésel. Esto significa menos componentes, menos mantenimiento y, por consiguiente, menos gastos. Sin el filtro DPF, que consume carburante y pierde su eficiencia con el tiempo, y por tanto debe sustituirse periódicamente, el motor es más potente y más fiable. Además, el motor montado en chasis desplaza el centro de gravedad del tractor hacia delante, aumentando la adherencia en el tren delantero y mejorando la capacidad de tracción. Esto se traduce en un menor consumo de carburante, llegándose a ahorrar hasta un 12% en comparación con la media del segmento.

Solo hacen falta 5 minutos para limpiar el conjunto de radiadores.

McCormick tiene el objetivo de simplificar todas las operaciones necesarias para mantener el **X8** en perfecto estado de funcionamiento. El innovador sistema de refrigeración del motor con radiadores separables permite una limpieza más profunda, sencilla y rápida, que garantiza una refrigeración eficiente para un rendimiento óptimo del motor.



NUEVO MOTOR FPT NEF 67: MÁS POTENCIA EN EL CAMPO



El **X8** equipa el nuevo motor FPT NEF 67 de 6,7 litros con 6 cilindros y 24 válvulas, turbocompresor, intercooler e inyección electrónica Common Rail. El turbocompresor de geometría variable eVGT proporciona en todo momento una respuesta rápida a las variaciones de carga. El par máximo está disponible desde 1400 rpm. Este motor cumple con la normativa de emisiones Stage V utilizando el sistema de postratamiento de gases de escape HI-eSCR2.

La nueva gama **X8** consta de dos modelos

- › **X8.627** VT-Drive con potencia de 273/201 CV/kW;
- › **X8.631** VT-Drive con potencia de 313/230 CV/kW.

El motor está montado en un robusto chasis de fundición que aísla la cabina del ruido y de las vibraciones. Además, un ventilador Viscotronic controlado electrónicamente garantiza una refrigeración más eficiente del motor, reduciendo a la vez el consumo de carburante y el ruido. El nuevo FPT NEF 67 es un motor avanzado diseñado para garantizar una gran sencillez de uso, una fiabilidad extrema y una durabilidad excepcional.

PUNTOS FUERTES

- › Hasta 313 CV de potencia.
- › Turbocompresor electrónico de geometría variable eVGT, intercooler y common rail.
- › Elevada reserva de par: hasta 40%.
- › Ventilador Viscotronic: mayor eficiencia de refrigeración, menor consumo y motor más silencioso.
- › Sistema anticontaminación HI-eSCR2 para el cumplimiento de la normativa de emisiones Stage V.
- › Motor montado en chasis de fundición.
- › Depósito carburante de 550 l y depósito AdBlue de 70 l de fácil llenado.
- › Función de freno motor para mejorar las prestaciones de frenado.
- › Peso máximo a plena carga: 16000 kg.
- › Radiadores separables para una limpieza más sencilla y rápida.

Potente turbocompresor de geometría variable

Gracias al turbocompresor de geometría variable eVGT, el motor del **X8** ofrece un par más alto incluso a bajas revoluciones, para un rendimiento superior con un menor consumo de carburante.

Función Engine Brake para un frenado más seguro

Gracias a la válvula motorizada presente en el turbocompresor, el operador puede mejorar las prestaciones de frenado activando la función de freno motor mediante un práctico pedal situado entre los pedales de mando.

Ventilador de control electrónico Viscotronic

El ventilador de control electrónico Viscotronic regula automáticamente su velocidad en función de la temperatura y de la carga del motor. Esto mejora la eficiencia de refrigeración, al mismo tiempo que reduce el consumo de carburante, atenúa el ruido del motor y minimiza la pérdida de potencia en beneficio de una mayor tracción.





Sistema HI-eSCR2 para reducir las emisiones contaminantes

El sistema de postratamiento de gases de escape HI-eSCR2 garantiza el cumplimiento de la normativa de emisiones Stage V. Esta tecnología integra el catalizador SCR con un dispositivo de filtración que no necesita mantenimiento. Además, gracias al sistema de combustión sin recirculación de gases de escape EGR, se mejoran las prestaciones y se reducen los gastos de explotación.

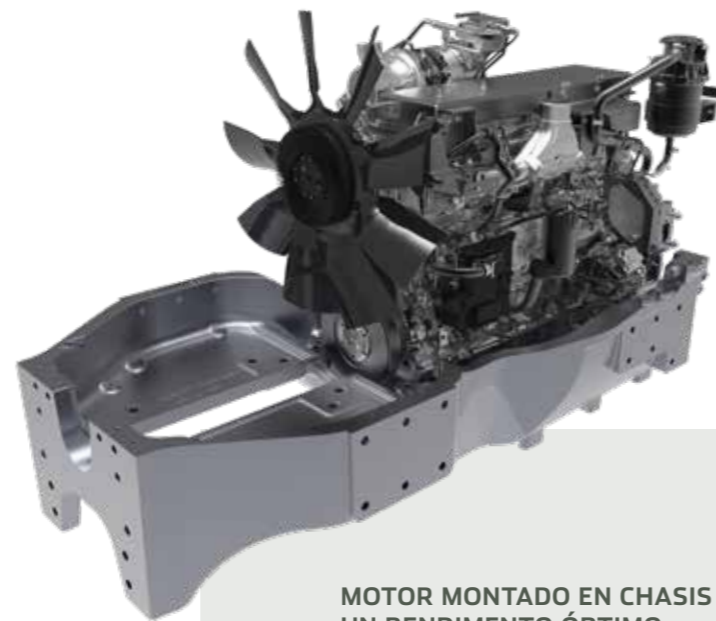

MOTOR MONTADO EN CHASIS PARA UN RENDIMIENTO ÓPTIMO

El motor FPT NEF 67 está montado en un robusto chasis de fundición con amortiguadores silent blocks que permite aislar la cabina y la transmisión de las vibraciones y reducir el ruido. Esta solución desplaza el centro de gravedad del tractor hacia delante, mejorando el equilibrio del vehículo y aumentando su capacidad de tracción.

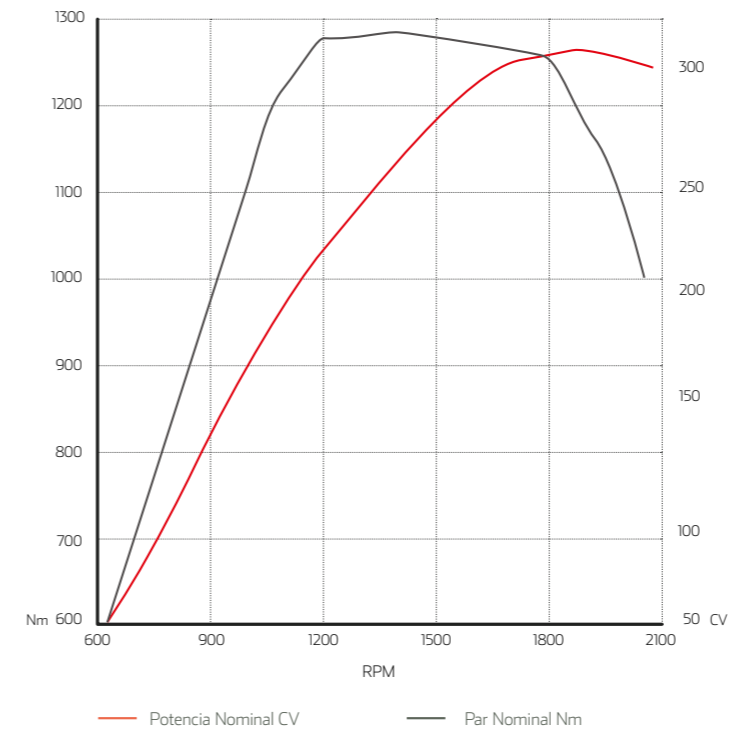

McCORMICK X8	POTENCIA MÁX CV / KW	PAR MÁX NM
X8.627 VT-DRIVE	273 / 201	1173
X8.631 VT-DRIVE	313 / 230	1282

DEPÓSITOS MÁS GRANDES PARA REDUCIR LOS TIEMPOS DE PARADA

La escalera de acceso a la cabina se ha integrado en los depósitos del carburante, lo que ha permitido aumentar la capacidad del depósito de carburante hasta 550 litros y la capacidad del tanque de AdBlue hasta 70 litros. Esta solución reduce la frecuencia de repostaje, aumentando así la autonomía del vehículo.



BEST IN CLASS, EL SISTEMA QUE REVOLUCIONA EL MANTENIMIENTO

El sistema Best In Class, instalado en el motor del X8 se basa en una novedosa modalidad de utilización de los filtros que permite duplicar los intervalos de mantenimiento de 500 a 1000 horas, consiguiendo así un significativo ahorro de tiempo y costes.





VT-DRIVE, UNA TRANSMISIÓN ALTAMENTE SENSIBLE

Con la transmisión VT-Drive, el X8 responde al instante a sus comandos. Combinando un motor potente y una transmisión variable continua VT-Drive, el X8 garantiza una capacidad de respuesta inmediata y una fuerte aceleración en cualquier situación.

Trabaja con la transmisión variable continua más avanzada del mercado. La transmisión variable continua VT-Drive es desde siempre sinónimo de fiabilidad. Ahora, gracias a la innovadora tecnología de cuatro etapas de última generación, la transmisión VT-Drive es la más avanzada del mercado.

Transmisión VT-Drive: tan sencilla de usar que no podrá prescindir de ella. La transmisión variable continua VT-Drive es realmente sencilla de utilizar: basta con soltar el freno de estacionamiento, seleccionar el sentido de marcha con el inversor y acelerar. Esta sencillez de uso, junto con los mandos claros y con la interfaz intuitiva de la pantalla táctil, hace que el trabajo con el X8 sea más eficiente y menos agotador.



PUNTOS FUERTES

- › Transmisión variable continua VT-Drive con mandos integrados en el joystick multifunción EasyPilot.
- › Cambios de velocidades sin pedal de embrague.
- › Aceleración suave, tracción constante, velocidad óptima en cualquier situación.
- › Pulsador Remote Shuttle para la inversión automática del sentido de marcha.
- › Mayor concentración en el trabajo gracias a la sencillez de uso de la transmisión.
- › Bajo consumo de carburante y gastos de explotación reducidos.
- › Velocidad: hasta 50 km/h al régimen de 1580 rpm.

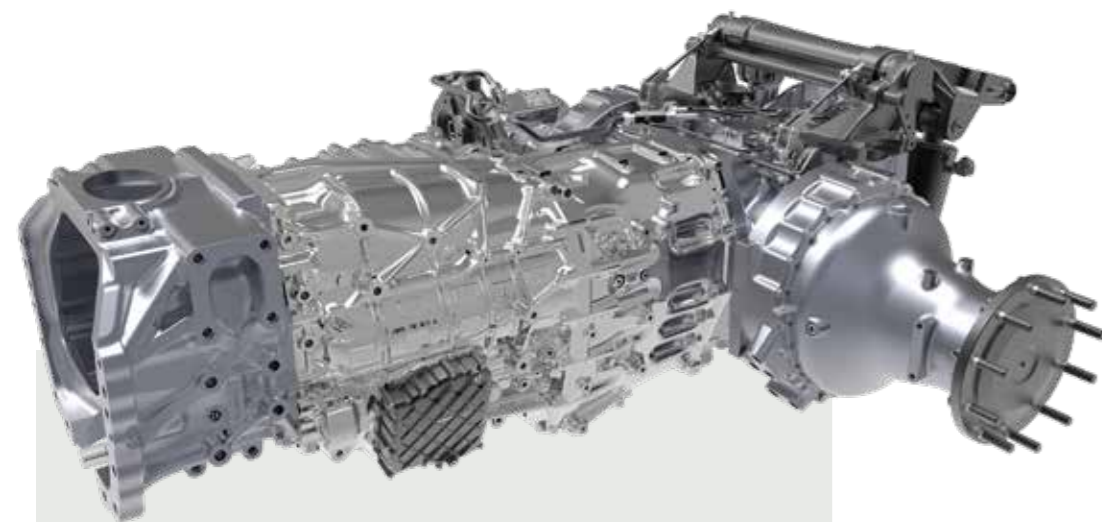
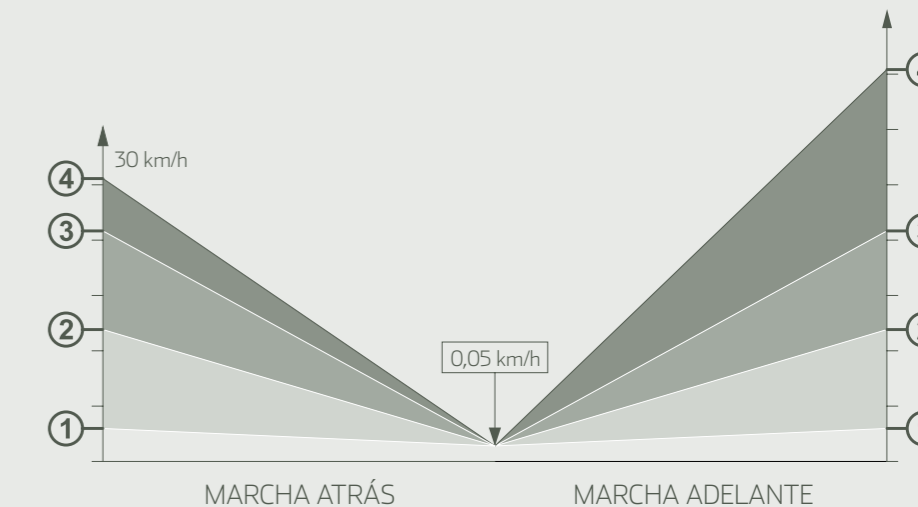

VT-Drive, la transmisión variable continua firmada por McCormick

Potente y versátil, el **X8** permite hacer frente a cualquier tarea, incluso en las condiciones más extremas, gracias a la transmisión VT-Drive, una transmisión variable continua de 4 etapas con 4 trenes de engranajes planetarios y embragues húmedos diseñada para satisfacer las necesidades específicas de la agricultura moderna. La transmisión variable continua VT-Drive, junto con el motor FPT NEF 67, proporciona al **X8** una excelente capacidad de reacción, haciendo que el trabajo sea mucho más sencillo y cómodo. La transmisión VT-Drive ofrece cuatro gamas de velocidad que permiten alcanzar velocidades desde 40 m/h hasta 50 km/h, garantizando una productividad máxima en cualquier aplicación.

VT-Drive le ofrece 4 gamas de velocidades

La transmisión variable continua VT-Drive se proyecta en el futuro con una innovadora tecnología que aumenta las gamas de velocidades de 2 a 4, proporcionando una ventaja significativa a los agricultores y contratistas agrícolas que necesitan un tractor polivalente capaz de garantizar una productividad máxima en cualquier condición de trabajo.

La selección del rango de velocidades más adecuado para la tarea a realizar permite una gestión más eficiente y cómoda del tractor y de los aperos:

- Rango 1 Creeper: 0,5 - 3 km/h
- Rango 2 Field 1: 0,5 - 12 km/h
- Rango 3 Field 2: 0,5 - 21 km/h
- Rango 4 Transport: 0,5 - 40 o 50 km/h

La transmisión VT-Drive ofrece cuatro modos de funcionamiento:

- 1. Modo Auto** - La centralita electrónica de la transmisión se encarga de gestionar todos los parámetros para alcanzar la velocidad requerida de modo eficiente.
- 2. Modo Manual** - El operador fija el régimen del motor mediante el acelerador manual. La centralita electrónica de la transmisión se encarga de gestionar todos los parámetros para garantizar la variación de velocidad.
- 3. Modo TdF** - El operador fija el régimen del motor mediante el acelerador manual. La centralita electrónica de la transmisión se encarga de controlar la relación de transmisión para regular la velocidad de avance, manteniendo constante el régimen de rotación de la toma de fuerza.
- 4. Modo Cruise** - El operador selecciona la velocidad de avance del tractor, que permanece constante.



INVERSOR ELECTROHIDRÁULICO

El inversor electrohidráulico permite invertir el sentido de marcha de forma automática y progresiva actuando en la palanca al volante sin utilizar el pedal de embrague. Es además posible ajustar electrónicamente la reactividad del inversor.



Joystick EasyPilot, diseñado para el confort y la productividad

El práctico y ergonómico joystick multifunción EasyPilot proporciona un control intuitivo de la transmisión VT-Drive que permite un manejo sencillo del tractor y de los aperos. El joystick EasyPilot cuenta con 5 botones que permiten configurar hasta 5 funciones a través del menú MyFunctions. Las funciones configurables incluyen: activación de velocidad automática Cruise Control; gestión de los giros de cabeceras a través del menú MyHMF; inversión del sentido de marcha sin utilizar el inversor al volante. Las funciones activadas son visualizadas en el tablero de instrumentos o en la pantalla táctil.

X8, PARA PASAR TODA LA POTENCIA AL SUELO

Más potencia en el suelo.

El X8 aprovecha todos los 313 caballos que tiene el motor, tanto en el campo como en carretera. Gracias al motor montado en chasis y al robusto eje delantero con ruedas independientes, el X8 es el tractor que pasa más caballos al suelo en su clase de potencia.

Maniobrabilidad inigualable para girar en espacios reducidos.

El X8 es un tractor no solo muy potente, sino también compacto y manejable gracias a su distancia entre ejes de tan solo 3 metros. Estas características, junto con el novedoso diseño del chasis de fundición, permiten al X8 alcanzar un radio de giro de solamente 7 metros, el más estrecho de su categoría.

Mínima compactación del terreno.

El motor, montado en chasis con amortiguadores silent-blocks, desplaza el centro de gravedad del tractor hacia delante, mejorando el equilibrio y la estabilidad del vehículo. Esta solución ofrece tres ventajas importantes: reduce las vibraciones; transmite toda la potencia al suelo, aumentando la tracción; compacta menos el terreno.



ENGINE BRAKE: MÁS SEGURIDAD Y MÁS ECONOMÍA

El freno motor de alto rendimiento del X8 aumenta la capacidad de frenado, permitiendo desacelerar de forma más controlada. Un menor uso de los frenos aumenta su vida útil, reduciendo los gastos de mantenimiento. El freno motor también proporciona un mayor control en descenso, aumentando la seguridad en terrenos accidentados y pendientes pronunciadas.

Tracción, maniobrabilidad y confort en cualquier terreno

Para el X8, los terrenos accidentados o empinados no constituyen un obstáculo, sino un reto. Gracias al motor montado en chasis y al robusto eje delantero con ruedas independientes, el X8 consigue pasar todos sus 313 caballos de potencia al suelo. El X8 ofrece una combinación perfecta de tracción y maniobrabilidad que se traduce en una gran adherencia, estabilidad y confort en cualquier condición de trabajo y transporte.

El eje delantero del X8 equipa un dispositivo de bloqueo total de diferencial y tracción a las cuatro ruedas con conexión electrohidráulica. El eje trasero cuenta con un eficiente sistema de frenos multidisco en baño de aceite. Al frenar, la doble tracción se conecta automáticamente activando al mismo tiempo los frenos del eje delantero. La acción combinada de los frenos delanteros y traseros garantiza un frenado óptimo en las cuatro ruedas. Además, el sistema de frenado está asistido por un servofreno que amplifica la fuerza ejercida sobre el pedal del freno, traduciéndose en una gran potencia y precisión de frenado. El X8 equipa neumáticos hasta el tamaño 900/60 R42 (Ø 2,15 m), que transmiten toda la potencia al suelo. La amplia superficie de contacto de los neumáticos, junto con el sistema EazyGrip para el control preciso de la presión, reduce aún más la compactación del terreno.



EJE DELANTERO DE PARALELOGRAMO PARA MEJORAR LAS PRESTACIONES

El eje delantero, controlado electrónicamente, cuenta con una suspensión central de paralelogramo que mejora la adherencia y la estabilidad en comparación con los ejes convencionales, asegurando un control óptimo del vehículo en cualquier situación. Esta configuración del eje, que además permite ajustar la altura del tren delantero para las labores como el arado, mejora la tracción y la maniobrabilidad en el campo y aumenta la velocidad, la seguridad y el confort durante el transporte por carretera.

CONTRAPESOS MCCORMICK: EQUILIBRIO PERFECTO

Los nuevos contrapesos de McCormick se montan y desmontan de forma rápida y sencilla y permiten al X8 poner todos sus 313 caballos de potencia en el suelo. McCormick ofrece además juegos de contrapesos traseros desde 600 hasta 1200 kg y un contrapeso monobloque de 1800 kg para el elevador delantero.



- 1 Contrapeso monobloque de 1800 kg
- 2 Juego de contrapesos de 600 kg
- 3 Juego de contrapesos de 1200 kg



EAZYGRIP REDUCE LA COMPACTACIÓN DEL SUELO

Una presión correcta de los neumáticos conserva la estructura del suelo y mantiene el rendimiento de los cultivos en el tiempo. La tecnología EazyGrip le permite, a través de la pantalla táctil y del sistema ISOBUS, adaptar la presión de los neumáticos a las diferentes condiciones de trabajo, tanto en el campo como en carretera. La presión correcta de los neumáticos aumenta la tracción y reduce la compactación del suelo. Asimismo, se reducen el consumo de carburante y el desgaste de los neumáticos. EazyGrip garantiza altas prestaciones con el uso de neumáticos de baja presión I-Flex, que trabajan con presiones de hasta 1 bar, y V-Flex, que pueden funcionar con presiones inferiores a 1 bar.

AUTOMATIC GREASE SYSTEM: EFICIENCIA TOTAL

El sistema de engrase automático simplifica y agiliza el mantenimiento del X8. Gracias a este sistema, todos los puntos de engrase se lubrican desde un único engrasador, para mantener todos los componentes mecánicos en perfecto estado de funcionamiento.



X8, UNA HIDRÁULICA POTENTE

Trabaja con el elevador trasero más potente...

Un elevador trasero potente, preciso y fiable permite levantar hasta 12000 kg, proporcionando un control preciso del apero durante los giros en cabecera y el transporte por carretera.

...y con el elevador delantero más eficiente de su categoría.

El elevador delantero del X8 se ha integrado en el chasis del tractor para aumentar la capacidad de elevación. Esta solución hace que las cargas se distribuyan uniformemente por toda la estructura del tractor, proporcionando así una fuerza de elevación impresionante que permite levantar con facilidad aperos de gran tamaño.

El circuito hidráulico está configurado en función de sus necesidades.

El X8 cuenta con un circuito hidráulico de centro cerrado sensible a la carga (CCLS), realizado con componentes de alta calidad. El sistema Load Sensing proporciona el caudal a la demanda en función de la carga del sistema, mejorando así las prestaciones. Los distribuidores son controlados electrónicamente y configurables desde la pantalla táctil, y los controles son totalmente personalizables. La gran flexibilidad de configuración del circuito hidráulico del X8 permite satisfacer las múltiples necesidades de las modernas empresas agrícolas y de los contratistas más exigentes.



PUNTOS FUERTES

- › Circuito hidráulico de centro cerrado con bomba de caudal variable de 160 l/min o 212 l/min.
- › Elevador trasero de control electrónico con capacidad de elevación de 12000 kg.
- › Elevador delantero de serie con capacidad de elevación de 5000 kg.
- › Toma de fuerza trasera de control electrónico con 3 velocidades de rotación: 540Eco/1000/1000Eco rpm.
- › Toma de fuerza delantera: 1000Eco rpm.
- › Hasta 11 distribuidores electrohidráulicos: 6 traseros con 1 divisor de caudal de 3 vías, 3 delanteros y 2 ventrales.

EL X8 SABE CÓMO MAXIMIZAR LA PRODUCTIVIDAD



El tractor **X8** cuenta con un circuito hidráulico de centro cerrado con bomba de caudal variable. Esto quiere decir que la bomba proporciona el caudal a la demanda en función de la carga del sistema, evitando así un consumo innecesario de energía para un rendimiento máximo. El circuito proporciona un caudal de 160 l/min al elevador y a los distribuidores y de 115 l/min a la dirección electrónica, permitiendo utilizar todas las funciones hidráulicas, incluso simultáneamente. Además, está disponible una bomba de alto caudal de 212 l/min.

El **X8** equipa hasta 11 distribuidores electrohidráulicos: 6 distribuidores traseros con 1 divisor de caudal de 3 vías con 6 enchufes rápidos push-pull; 3 distribuidores delanteros, uno de ellos dedicado al elevador delantero; 2 distribuidores ventrales para accionar la pala cargadora frontal. El circuito hidráulico, fabricado con componentes de alta calidad, está controlado electrónicamente y puede configurarse desde la pantalla táctil. Todos los controles son personalizables. El sistema hidráulico del **X8** está diseñado para adaptarse a las diferentes necesidades operativas de cada agricultor o contratista agrícola.



Toma de fuerza trasera: eficiente en cada aplicación

La toma de fuerza del **X8** está diseñada para accionar aperos pesados que absorben mucha potencia. La activación de la toma de fuerza se realiza de forma gradual para garantizar un arranque suave y progresivo de los aperos y proteger tanto el tractor como el apero de posibles daños. La toma de fuerza trasera ofrece tres velocidades seleccionables electrónicamente: 540Eco/1000/1000Eco rpm. El elevador, la toma de fuerza y el distribuidor disponen de mandos remotos convenientemente integrados en los guardabarros traseros para facilitar el acoplamiento de los aperos desde el suelo.

GESTIÓN AUTOMÁTICA DE LA TOMA DE FUERZA

La función Auto PTO conecta y desconecta automáticamente la toma de fuerza en función de la posición de subida y bajada del elevador, proporcionando un control preciso del apero durante las maniobras en las cabeceras.

Gestión personalizada de los distribuidores

En el **X8**, los distribuidores hidráulicos traseros están controlados de manera intuitiva desde la pantalla táctil DSM que permite al usuario personalizar los caudales, las modalidades operativas y la configuración de los controles. El **X8** equipa hasta 11 distribuidores hidráulicos que se pueden controlar desde el joystick multifunción. Tres distribuidores se pueden también activar mediante 4 botones integrados en el reposabrazos. Un selector, colocado en el mismo reposabrazos, permite accionar el divisor de caudal. Hasta 6 otros distribuidores, controlados por un mini-joystick, permiten manejar un elevador delantero y una pala frontal y controlar el sistema ISOBUS.



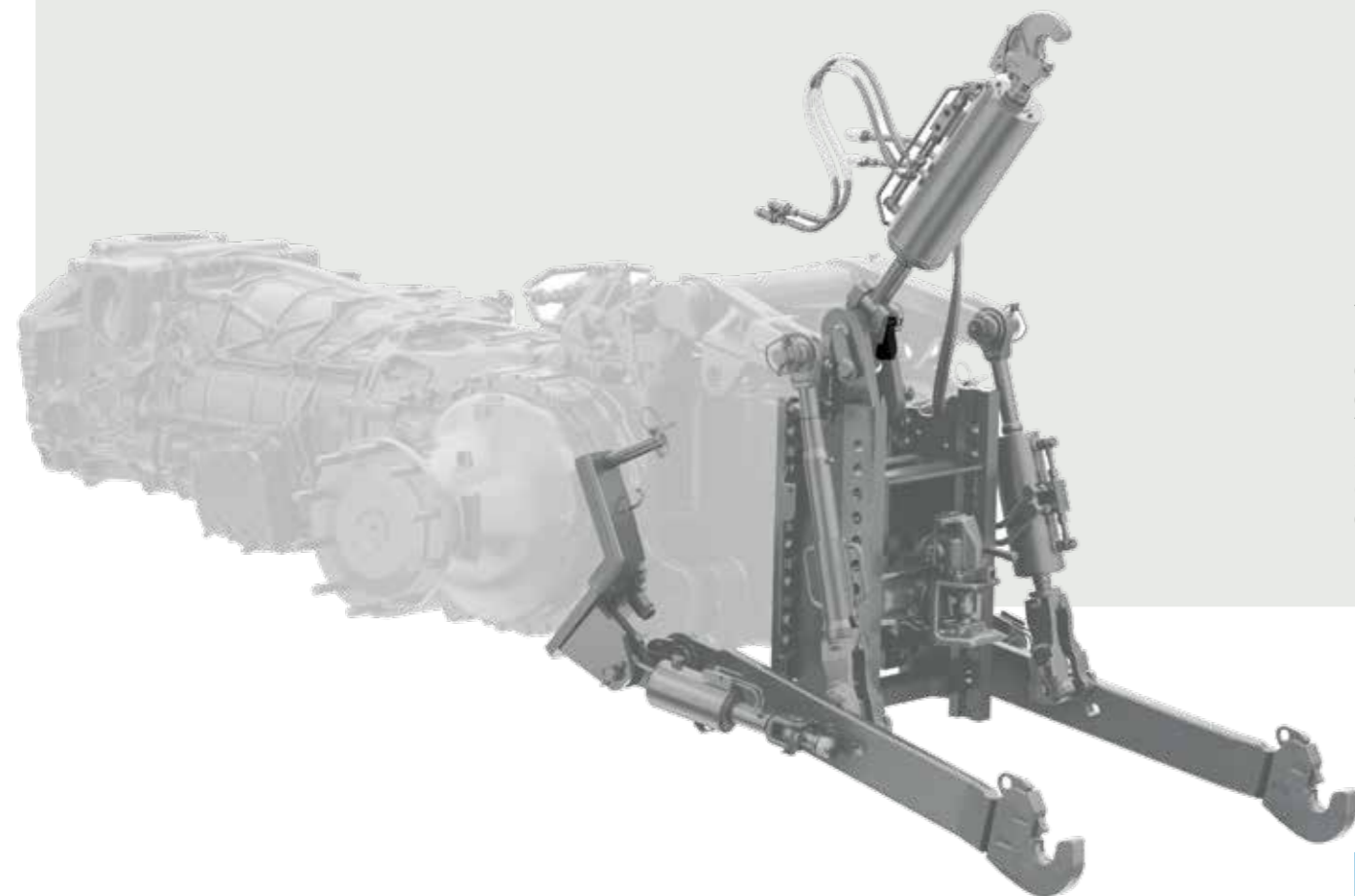

Elevador electrónico trasero

El joystick EasyPilot permite controlar de forma cómoda e intuitiva el elevador trasero y los aperos. La gestión electrónica hace que el funcionamiento del elevador sea aún más sencillo y seguro. El elevador del **X8** equipa un enganche de tres puntos de categoría 3 o 4N con sensores de esfuerzo en los brazos inferiores que permite levantar hasta 12000 kg. Los mandos duplicados en los guardabarros traseros tienen nuevas funciones de fácil uso como el control de subida/bajada, el control de un distribuidor hidráulico, el control de la toma de fuerza trasera y la memoria del régimen del motor.

Elevador y toma de fuerza delanteros

El **X8** equipa un elevador delantero con una capacidad de elevación de hasta 5000 kg y una toma de fuerza delantera con una velocidad de 1000Eco rpm.



AMORTIGUADOR DE OSCILACIONES PARA LA PROTECCIÓN DEL TRACTOR Y DEL OPERADOR

El **X8** está diseñado para trabajar de forma eficiente con aperos pesados. Durante los giros en cabecera y los desplazamientos por carretera con el apero levantado, se producen fuertes oscilaciones. Tanto el elevador delantero como el trasero están equipados con un sistema de amortiguación con dos acumuladores de nitrógeno que reduce significativamente el efecto de cabeceo del apero.



FLEET & REMOTE DIAGNOSTICS MANAGEMENT, BENEFICIO GARANTIZADO



Reconocida mundialmente como un símbolo de tecnología punta y altas prestaciones, McCormick prepara sus tractores para la gestión y el diagnóstico a distancia. El sistema McCormick Fleet & Remote Diagnostics Management le permite tomar decisiones más acertadas basadas en datos confiables para reducir sus gastos de explotación, mejorar su eficiencia de trabajo y aumentar la rentabilidad de su empresa. El sistema, accesible desde el ordenador o cualquier dispositivo móvil, le permite supervisar a distancia cada tractor y analizar los datos de su flota. Esta solución avanzada consta de cuatro funciones clave:

1. Control de la flota en tiempo real.
2. Análisis de datos.
3. Mantenimiento periódico y diagnóstico a distancia.
4. Historial de actividades.

Desde siempre McCormick responde a los retos de la agricultura moderna con soluciones concretas y eficaces: el sistema McCormick Fleet & Remote Diagnostics Management le permite gestionar su flota de manera eficiente favoreciendo las elecciones más adecuadas para mantener los tractores en perfecto estado de funcionamiento, optimizar las operaciones y aumentar los márgenes de beneficio.

1. Control de la flota en tiempo real: el sistema muestra en todo momento la posición de cada tractor y le avisa mediante la aplicación Geofence cuando el vehículo entra y sale del perímetro preestablecido. Además, mide la eficiencia de cada tractor basándose en parámetros como la velocidad, las horas de funcionamiento y las revoluciones del motor, el nivel de carburante y de urea, los consumos medios y el progreso del trabajo.

2. Análisis de datos: los datos transmitidos por el vehículo permiten cuantificar la productividad de cada máquina y el beneficio para la empresa. Esta información es esencial para controlar y reducir los costes operativos, hacer previsiones, organizar los planes de trabajo y tomar decisiones informadas.

3. Mantenimiento periódico y diagnóstico a distancia: la gestión de la flota de tractores se hace de forma sencilla y rápida. En caso de malfuncionamiento, el servicio posventa interviene a distancia en tiempo real para adoptar las soluciones adecuadas y mejorar las prestaciones, reduciendo el tiempo de inactividad y alargando la vida útil de sus maquinarias.

4. Historial de actividades: esta función delimita las superficies de trabajo y memoriza los datos de las actividades realizadas. Esto le permite organizar el trabajo de forma más eficiente, mejorar la productividad y maximizar el rendimiento.



McCORMICK FARM, PARA QUIEN QUIERE UNA EMPRESA MÁS RENTABLE

McCormick mejora la eficiencia del trabajo en el campo. Y no solo eso: **McCormick Farm** conecta el tractor a un sistema inteligente e intuitivo para la gestión de su explotación agrícola. Las ventajas son evidentes: se ahorra tiempo, se simplifica el trabajo y se mejoran las prestaciones.

Gestión 360 grados de la empresa

McCormick Farm soporta más de 400 cultivos distintos y permite gestionar cada área de la explotación agrícola: manejo de los cultivos; seguimiento y programación de las actividades del campo; consejos para la protección y la irrigación de los cultivos; creación e intercambio de mapas de prescripción, con control de los costes y monitoreo de la sostenibilidad; exportación de documentos.

Conectada a su McCormick

Conectando su tractor McCormick a la app **McCormick Farm** podrá visualizar las prestaciones y los informes de los trabajos realizados. Además, podrá ver los mapas de prescripción, las líneas A/B, los límites y los obstáculos.

Siempre al alcance de su mano

McCormick Farm está siempre a su lado, incluso en el campo, gracias a la app para smartphone y tablet. Y si desea gestionar su empresa desde el ordenador, podrá acceder a la versión web sincronizada con los dispositivos móviles.

Sencilla e intuitiva

McCormick Farm ha sido diseñada para ser clara y sencilla de utilizar. Un chat de soporte responde a cualquier pregunta sobre su uso.





PRECISION STEERING MANAGEMENT: RENDIMIENTO DE PRECISIÓN



El concepto de agricultura de precisión existe desde que el hombre empezó a hacer productiva la tierra. Hoy en día, gracias al desarrollo tecnológico, la agricultura de precisión se lleva a cabo con herramientas innovadoras que mejoran la eficiencia y aumentan la productividad.

McCormick ha adoptado el innovador sistema PSM (*Precision Steering Management*), un conjunto de dispositivos integrados para la conducción asistida por satélite que se pueden gestionar en cabina desde una simple pantalla táctil, a la que se pueden importar fácilmente las tareas a ejecutar. El control preciso y automático de la dirección permite realizar el trabajo de campo con una desviación de solo 2 cm de la trayectoria predefinida. Una precisión inigualable que reduce los costes operativos, permite ahorrar tiempo, protege el medio ambiente y aumenta realmente el rendimiento del trabajo.

ISOBUS & ISOBUS GREEN, PARA UN TRABAJO MÁS SIMPLE Y EFICIENTE

En 2015 Argo Tractors obtuvo la certificación AEF ISOBUS. El sistema ISOBUS es el protocolo estándar que hace que el ordenador de a bordo se comunique con el tractor y los aperos. El control automático de los aperos compatibles con ISOBUS, a través de los mapas de prescripción generados por McCormick Farm, permite realizar tratamientos con dosis variables. Los aperos ISOBUS se controlan

de manera sencilla y precisa desde la pantalla táctil DSM de 12", lo que se traduce en una mejor eficiencia operativa y en una mayor productividad. McCormick es el promotor del novedoso proyecto ISOBUS Green que permite convertir los tractores existentes sin sistema ISOBUS de fábrica en tractores compatibles con la tecnología ISOBUS.

Precision Steering Management e ISOBUS, ventajas en todos los niveles

El sistema de gestión de la dirección Precision Steering Management y el sistema ISOBUS son tecnologías innovadoras que McCormick utiliza para aumentar el confort, la seguridad y la rentabilidad de cada trabajo:

- › Todas las actividades del apero se gestionan de forma precisa y eficiente, incluso en modo automático.
- › Las maniobras complicadas se hacen más fáciles de realizar, con lo que se reduce la fatiga del operador.
- › Cuando es necesario controlar a la vez la conducción y los aperos, el sistema de guiado por satélite PSM permite al operador concentrarse al 100% en el trabajo.
- › La conducción asistida por satélite traza con exactitud los trabajos en el campo. Gracias a los protocolos RTK, la dirección permite realizar el trabajo con una desviación de solo 2 cm de la trayectoria fijada.

- › Al reducir la distancia recorrida en el campo, el tractor y el apero se desgastan menos y se ahorra carburante.
- › Gracias a los mapas de prescripción programables por la aplicación McCormick Farm, se elimina el desperdicio de producto, ya que el campo se trabaja con tratamientos de dosis variable, sin superposiciones ni zonas vacías. Además de reducir la cantidad de agua utilizada, en promedio se reduce un 10% el uso de semillas, un 16% el uso de fertilizantes y hasta un 60% el de herbicidas.
- › e reducen drásticamente los residuos químicos, lo que contribuye a proteger el medio ambiente.
- › Los informes y configuraciones se vuelven simples y se pueden hacer autónomamente, sin la intervención de un técnico especializado.

ARGO TRACTORS FLEET ROUTER MANAGEMENT SIMPLIFICA SU TRABAJO

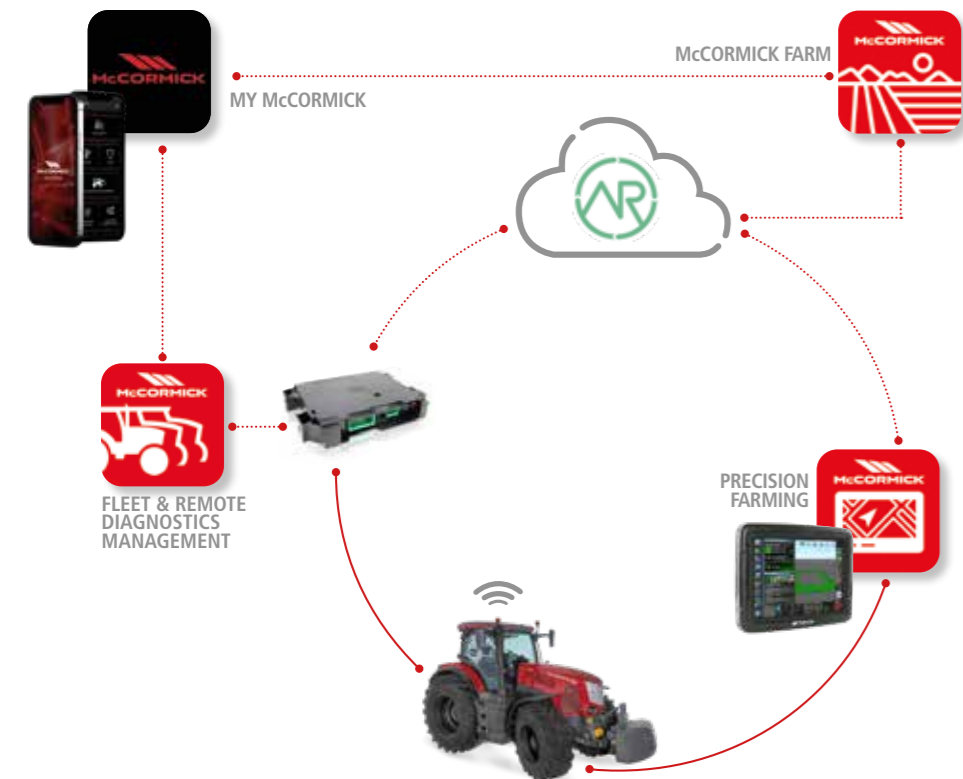

Con las nuevas tecnologías digitales se han multiplicado las fuentes y los destinos de los datos. Hoy en día, tanto los pequeños agricultores como las grandes explotaciones tienen la necesidad de que diferentes sistemas puedan dialogar entre sí. Por esta razón, desde el 30 de marzo de 2023, Argo Tractors es socio certificado de Agrirouter, con la cuenta Argo Tractors Fleet Router Management. Agrirouter es una plataforma cloud universal de intercambio de datos que permite la transferencia de información entre máquinas, equipos y softwares de fabricantes diferentes. Agrirouter permite a fuentes y plataformas diferentes comunicarse entre ellas, simplificando los procesos operativos y garantizando la privacidad de los datos. El usuario mantiene todo bajo control con un único sistema: conectando el tractor a los aperos, incluso de fabricantes diferentes, y a la plataforma McCormick Farm se consigue una gestión integrada, eficiente y sencilla de la maquinaria y de la explotación agrícola.

APP MY McCORMICK, EL MUNDO McCORMICK EN UNA MANO

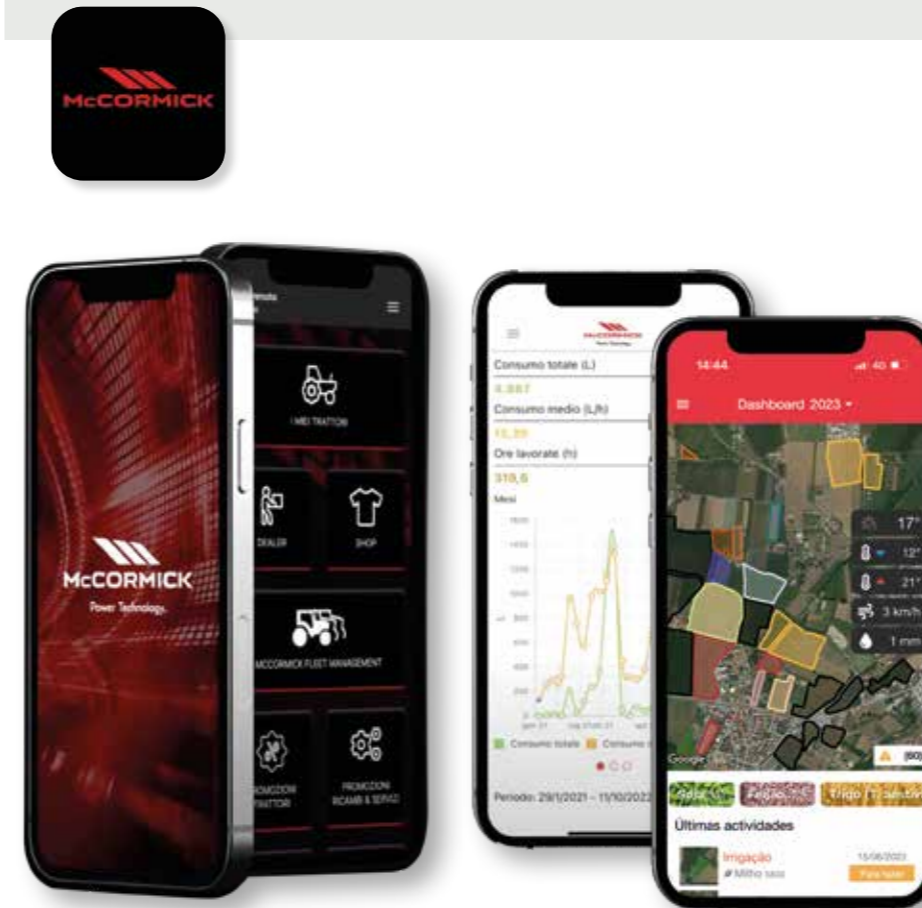

La intuitiva app **My McCormick** le proporciona una experiencia inmersiva de 360 grados entre nuestras Digital Solutions directamente desde su smartphone. La app **My McCormick** le permite alcanzar fácilmente todos los servicios digitales de McCormick y mantenerse en contacto directo con la empresa a través de noticias, profundizaciones, ofertas e información personalizada. Con **My McCormick** puede:

- > Registrar su flota McCormick y disfrutar del mantenimiento periódico.
- > Acceder al sistema McCormick Fleet & Remote Diagnostics Management.
- > Acceder a la aplicación McCormick Farm.
- > Acceder a la tienda online.
- > Mantenerse al día sobre las noticias y los eventos del mundo McCormick.
- > Conocer promociones y ofertas de tractores, repuestos originales y servicios.
- > Recibir información sobre novedades, promociones y eventos del concesionario más cercano.

McCormick está siempre a su lado. Con la app My McCormick usted tiene todo el mundo McCormick al alcance de su mano, para mantenerse siempre al día y optimizar su trabajo haciéndolo más productivo.



MANTENIMIENTO RÁPIDO Y SENCILLO, PARA VOLVER AL TRABAJO EN SEGUIDA

El **X8** garantiza una eficiencia máxima gracias a una variedad de soluciones técnicas que facilitan y agilizan el mantenimiento del tractor.

- 1.** El capó con apertura basculante total facilita el acceso al motor agilizando las tareas de mantenimiento.
- 2.** El llenado del aceite motor se efectúa sin necesidad de abrir el capó, ya que el tapón con varilla de nivel se encuentra en la parte baja del motor.
- 3.** El filtro de aire del motor es fácil de limpiar y sustituir.
- 4.** Los radiadores que forman el sistema de refrigeración del motor se separan facilitando y agilizando las operaciones de limpieza.
- 5.** Los depósitos del carburante y del AdBlue están ubicados en una posición cómodamente accesible para permitir un repostaje rápido. Los tapones de los dos depósitos

llevan diferentes colores para evitar errores de repostaje.

- 6.** El filtro del aire de la cabina es fácilmente accesible para un mantenimiento rápido.
- 7.** La comprobación del nivel de aceite de la transmisión se efectúa cómodamente a través del tapón transparente con varilla de nivel puesto en la parte trasera del tractor.
- 8.** El depósito del líquido limpiaparabrisas se encuentra en la parte trasera de la cabina.
- 9.** Los intervalos de mantenimiento se han extendido de 500 a 1000 horas de funcionamiento.
- 10.** La función McCormick Power Service de la app My McCormick le recuerda las comprobaciones de mantenimiento a realizar y las piezas de repuesto necesarias para mantener su tractor en perfecto estado de funcionamiento.



REPUESTOS ORIGINALES McCORMICK, LOS MEJORES COMPONENTES DE LA PRODUCTIVIDAD

Trabaja duro, sin embargo su McCormick se mantiene como nuevo: con las piezas originales McCormick, el tiempo parece detenerse. Las piezas de repuesto originales, parte integrante del mantenimiento programado y de la extensión de la garantía, son fabricados por personas que conocen el tractor porque lo construyen, siguiendo los más altos estándares de calidad para garantizar un alto rendimiento y seguridad. Entre sus ventajas:

► **Rapidez:** las piezas de repuesto se envían siempre en las 24 horas siguientes a la recepción del pedido.

► **Calidad:** cada componente, con garantía de 12 meses, está marcado con un holograma no falsificable que certifica su originalidad y calidad de fabricación.

► **Conveniencia:** los repuestos originales McCormick son fiables y convenientes porque mejoran el rendimiento, mantienen la máxima productividad y defienden el valor de su tractor.

Los repuestos originales McCormick se fabrican utilizando toda nuestra amplia experiencia en diseño y fabricación, porque elegir McCormick significa elegir calidad sin concesiones.



POWER TECHNOLOGY, DESDE 1847

Cyrus Hall McCormick nació en Virginia, Estados Unidos, en 1809. Pionero de la ingeniería, McCormick asombró con su capacidad para mecanizar el trabajo agrícola, como cuando inventó la primera agavilladora en 1831. La empresa McCormick se fundó en 1847, produciendo máquinas para cortar el trigo. En 1866 se adoptó el color rojo, que desde entonces distingue a McCormick en todo el mundo. En 1871 era la empresa que más máquinas fabricaba en el mundo: 250 segadoras por día. El primer tractor se presentó en 1906, el Mogul 8-16. Durante este periodo, se abrieron plantas en Canadá, Gran Bretaña, Alemania, Francia y Suecia. En los años siguientes, la empresa fue comprada y vendida por varias compañías. En el año 2000

se unió al Gruppo Industriale Argo, que la relanzó con el nombre de McCormickTractors International Limited.

Hoy en día, McCormick es un punto de referencia mundial por su tecnología sin concesiones y su diseño innovador. Gracias a la fuerte inversión en investigación y desarrollo, la nueva generación de tractores McCormick es líder en la industria en términos de innovación y rendimiento. Rendimiento, fiabilidad y versatilidad es lo que los agricultores demandan y lo que McCormick se enorgullece en ofrecer, para garantizar a sus clientes unos niveles de productividad inigualables.

		X8.627 VT-DRIVE	X8.631 VT-DRIVE
MOTOR			
Potencia nominal (ISO TR 14396)	CV/kW	250 / 184	301 / 221
Potencia máxima (ISO TR 14396)	CV/kW	273 / 201	313 / 230
Régimen nominal	rpm	2100	
Régimen de potencia máxima	rpm	1800	
Par máximo a 1400 rpm	Nm	1173	1282
Reserva de par		40%	28%
Fabricante		FPT	
Tipo motor		FPT NEF 67 - montado en chasis de fundición	
Sistema de postratamiento Stage V / Tier 4 Final		HI-eSCR2	
Cilindros / Cilindrada / Válvulas		6 / 6,7 l / 24	
Sistema de filtración de aire		filtro de aire axial con prelimpieza mediante ciclones con eyector de polvo	
Sistema de aspiración		eVGT - turbocompresor electrónico de geometría variable con intercooler	
Sistema de inyección		common rail de alta presión con control electrónico	
Mantenimiento		BIC Best In Class - intervalo de mantenimiento 1000 horas	
Sistema de refrigeración		sistema de refrigeración con radiadores separables	
Ventilador Viscotronic		<ul style="list-style-type: none">	
CAPACIDADES			
Depósito carburante	l	550	
Depósito AdBlue / DEF	l	71	
Líquido de refrigeración	l	30	
TRANSMISIÓN			
Tipo		VT-Drive - transmisión variable continua	
Número de gamas de velocidades		4	
Velocidad mínima - régimen motor	m/h - rpm	40 - 2200	
Régimen motor a 40 km/h	rpm	<ul style="list-style-type: none">- 1300	
Régimen motor a 50 km/h	rpm	<ul style="list-style-type: none">o - 1580	
Control de transmisión		EasyPilot con reposabrazos multifunción	
Inversor		electrohídráulico con ajuste de la sensibilidad	
TOMA DE FUERZA TRASERA			
Tipo		multidisco de mando electrohídráulico con conexión modulada	
Regímenes	rpm	540 E / 1000 / 1000 E	
Régimen motor al régimen nominal TdF	rpm	1580 / 1943 / 1605	
Sentido de rotación - Tipo de eje estriado		horario (vista desde la parte trasera del tractor) - <ul style="list-style-type: none">• eje 1 3/8" de 6 estrías - o eje 1 3/8" de 21 estrías	
EJES DELANTERO Y TRASERO			
Eje delantero rígido		<ul style="list-style-type: none">• - (versión EFFICIENT)	
Eje delantero suspendido		<ul style="list-style-type: none">• - suspensión de paralelogramo (versión PREMIUM)	
Tracción		doble tracción con conexión electrohídráulica	
Bloqueo diferencial delantero		100% electrohídráulico	
Bloqueo diferencial trasero		100% electrohídráulico	
Eje trasero de brida		<ul style="list-style-type: none">•	
Eje trasero de cremallera		o	
SISTEMAS DE FRENADO			
Frenos delanteros		<ul style="list-style-type: none">• - multidiscos en baño de aceite	
Frenos traseros		multidiscos en baño de aceite - 6 discos	
Sistemas de frenado de remolque		o - frenado neumático según MR con 2 o 2+1 líneas, con o sin frenado hidráulico de 1 línea, frenado hidráulico de doble línea según MR (sólo versión 40 km/h)	
Freno motor		<ul style="list-style-type: none">•	
CIRCUITO HIDRÁULICO			
Bomba hidráulica axial con sistema de centro cerrado con sensor de carga CCLS - alto caudal		<ul style="list-style-type: none">• - 212 l/min	
Bomba de dirección - caudal		<ul style="list-style-type: none">• - 115 l/min	
Distribuidores traseros - tipo, caudal, número mín. - máx.		electrohídráulico, 140 l/min, 4 - 6	
Divisor de flujo con selector - caudal		o - 3 vías con enganches rápidos - 60 l/min por sección	
Retorno de flujo libre		<ul style="list-style-type: none">•	

Preinstalación para Power Beyond y retorno de flujo libre		o
Power Beyond con enganches rápidos y retorno de flujo libre		o
Distribuidores ventrales - número, tipo, caudal		<ul style="list-style-type: none">• - 3 electrohídráulicos con joystick multifunción - 100 l/min
Máxima cantidad de aceite extraíble	l	70

ENGANCHE DE 3 PUNTOS TRASERO

Elevador trasero de control electrónico		con control de esfuerzo en los brazos inferiores, control de posición, control mixto y posición flotante
Categoría - tipo de enganches		<ul style="list-style-type: none">• - III - rótulas con ganchos rápidos - o - IV N rótulas con ganchos rápidos
Capacidad máxima de elevación en los ganchos - diámetro cilindros	kg	12000 - 120 mm

ENGANCHE DE 3 PUNTOS DELANTERO

Elevador delantero de control electrónico		<ul style="list-style-type: none">• - con control de posición
Categoría - tipo de enganches		III N - rótulas con ganchos rápidos
Capacidad máxima de elevación en los ganchos (OCDE en los ganchos)	kg	5000

TOMA DE FUERZA DELANTERA

Tipo		o - electrohídráulica con conexión modulada
Velocidad	rpm	1000
Régimen motor a la velocidad nominal TdF	rpm	1920
Sentido de rotación - tipo de eje estriado		horario (vista desde la parte delantera del tractor) - eje 1 3/8" de 6 estrías

CABINA

Clever Cab - cabina de 4 postes con suspensión mecánica McCormick		o (versión EFFICIENT)
Clever Cab - cabina de 4 postes con suspensión semi-activa McCormick		<ul style="list-style-type: none">• - suspensión electrohídráulica semi-activa con control electrónico (versión PREMIUM)
Nivel de ruido en cabina	dB(A)	68
Climatizador automático		<ul style="list-style-type: none">•
Asiento de suspensión neumática Deluxe		<ul style="list-style-type: none">• - suspensión de baja frecuencia, con rotación y altura ajustables, regulación manual de peso, soporte lumbar y reposacabezas

Asiento de suspensión neumática con reposacabezas giratorio Super Deluxe		o - con sistema Dynamic Damping, climatización, revestimiento de alcántara, rotación y altura ajustables, regulación automática de peso, soporte lumbar y reposacabezas giratorio
--	--	---

Asiento de pasajero abatible		<ul style="list-style-type: none">•
EasyPilot con reposabrazos multifunción		<ul style="list-style-type: none">•
DSM Data Screen Manager		<ul style="list-style-type: none">• - pantalla táctil 12"
MyFunctions		<ul style="list-style-type: none">• - con DSM
MyLights		<ul style="list-style-type: none">• - con DSM
MyHMF		<ul style="list-style-type: none">• - con DSM
Sistema audio		<ul style="list-style-type: none">• - radio táctil Alpine con DAB, Apple Car Play, Android Auto, 4 altavoces Alpine, bluetooth, aux-in y micrófono integrado
Faros de trabajo LED		<ul style="list-style-type: none">• - 20
Luces intermitentes LED		<ul style="list-style-type: none">• - lado izquierdo y derecho

TECNOLOGÍA A BORDO

Conexión ISOBUS delantera		o
Conexión ISOBUS trasera		<ul style="list-style-type: none">•
PSM Precision Steering Management, ISObus trasero y EazySteer - preinstalación		<ul style="list-style-type: none">•
PSM Precision Steering Management, ISObus trasero y EazySteer		o - kit completo EGNOS t o kit completo RTK NTRIP - repuestos Argo Tractors
McCormick Fleet & Remote Diagnostics Management, Farm Management y Pro Pack		en los mercados seleccionados <ul style="list-style-type: none">• – 1 año o - 3 años o - 5 años

DIMENSIONES Y PESOS

Distancia entre ejes	mm	3000
Altura máxima al techo de la cabina sin intermitentes (con guiado por satélite PSM)	mm	3354 (3445) - medida con neumáticos 650/65R34 - 900/60R42
Altura desde el centro del eje trasero al techo de la cabina (con guiado por satélite PSM)	mm	2400 (2491)
Longitud máxima con contrapesos delanteros - Ancho máximo	mm	6569 - 2930 - medidos con neumáticos 650/60R34 - 710/70R42
Radio de giro	mm	5400 medido con neumáticos 650/60R34 - 710/70R42
Peso de expedición - calculado con especificaciones estándar	kg	11000
Peso máximo admisible	kg	16000
Tamaño máximo de los neumáticos delanteros y traseros - (Radio Índice - RI)	mm	650/65R34 (RI 775) - 900/60R42 (RI 1025)
Contrapeso para elevador delantero	kg	o - 1400 o - 1800
Contrapesos para ruedas traseras	kg	o - 300 x 2 o - 300 x 4

Leyenda:

- de serie
- o opcional



Power Technology.

via G. Matteotti, 7 | 42042 Fabbro [RE] Italia | t. +39.0522.656.111 | f. +39.0522.656.476
webmaster@argotracors.com | www.argotracors.com



diseño gráfico: **grupo saldatori** | www.grupposaldatori.com
Los datos técnicos de este folleto se facilitan a título meramente informativo y pueden ser modificados sin previo aviso.

ES
6737482A1